

Changer une corde

LA CORDE DE CLAVECIN

Vous désirez changer une corde cassée sur un clavecin? C'est possible en suivant mot à mot cet article.

EXAMEN DE LA SITUATION : ET PREPARATIFS

ENROULEMENTS :

Examinez les enroulements de corde sur les chevilles voisines, souvenez vous du sens de cet enroulement, et repérez où il doit s'arrêter sur la cheville à replacer.

CORDE DE L'INDUSTRIE OU CORDE DITE A L'ANCIENNE ?

Conservez le morceau de corde pour vous en fournir une nouvelle chez le facteur de clavecin qui a conçu l'instrument (ou bien consultez le plan de cordage fourni avec l'instrument). La corde doit être exactement identique à celle d'origine (matière et diamètre) Il y a de nombreuses différences d'un clavecin à un autre et surtout dans les copies du même clavecin d'ancien.

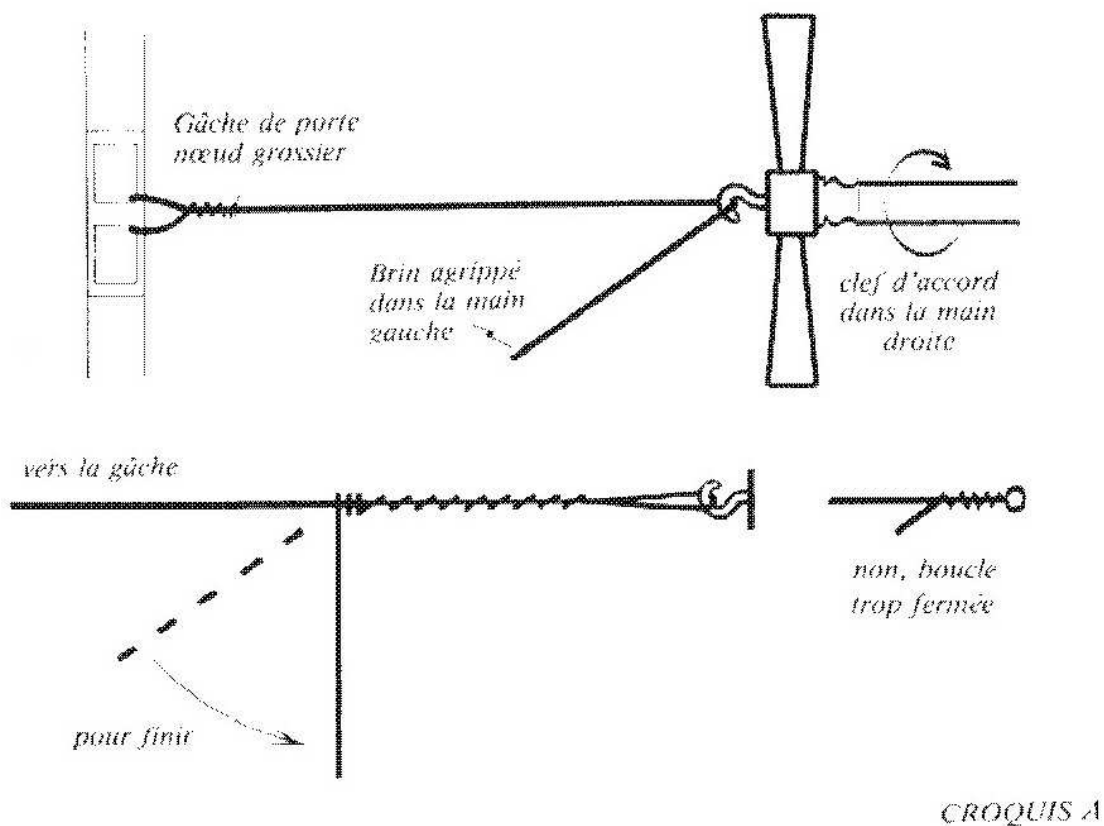

LA BOUCLE D'ACCROCHE

Il est facile de fabriquer une bouclette (croquis).

Mais pour certains diamètres et matières il est plus simple de

commander des cordes déjà bouclées.

Le matériel: votre clef d'accord à l'ancienne ou un crochet (2mm) monté sur un mandrin à main ou une boucleuse (professionnel)

Fixez votre corde dans le mur, à une gâche de porte par exemple (pièce métallique où s'engage le pêne d'une serrure). Faites un noeud grossier. Les cordes de clavecin se tordent aisément à la main (surtout celle dite à l'ancienne). Prévoir largement une bonne longueur de corde. Prenez fermement entre vos doigts de la main gauche l'extrémité libre, et formez sur le crochet de la clef d'accord un angle de 60°. En tirant dans l'axe de cet angle (bissectrice) tournez le crochet de manière à former une boucle oblongue puis des spires, allongées sur 1,5 cm. environ Terminez par des spires serrées en changeant l'angle à 90°. Coupez à la pince coupante (ou ciseaux) le brin de corde dépassant.

LA CHEVILLE:

De nos jours, il est aisé de forer des trous minuscules dans l'acier d'une cheville d'accord, pour y introduire une corde de clavecin. Cependant cet exploit est parfaitement inutile: bien que les facteurs anciens en aient été capables, ils n'ont pas foré non plus les chevilles des premiers forte-pianos.

Les cordes de clavecin sont commodes à tordre et à enrouler, le noeud facile et vite appris. Certains préfèrent pour simplifier, une cheville d'accord percée. Tous les facteurs de clavecins se plient volontiers à ce choix.

CHEVILLE A TETE RECTANGULAIRE

Ce genre de cheville est conique et à l'émeri ou avec un léger filet à gauche. Si l'instrument est de conception historique la cheville d'accord s'enlève complètement en tournant bien verticalement et en vissant la cheville, avec la clef d'accord.

CHEVILLE A TETE CARREE

Si c'est un clavecin moderne ou un faux clavecin, je déconseille de démonter la cheville ; en effet les filets sur la cheville agissent comme une lime dans le trou du sommier. Il est donc préférable de laisser la cheville sur place en la dévissant d'une quinzaine de tours. On remontera la corde toujours tendue avec la clef étoilée, comme avec une manivelle.

Il faut éviter d'avoir à frapper la cheville pour ne pas limer le sommier.

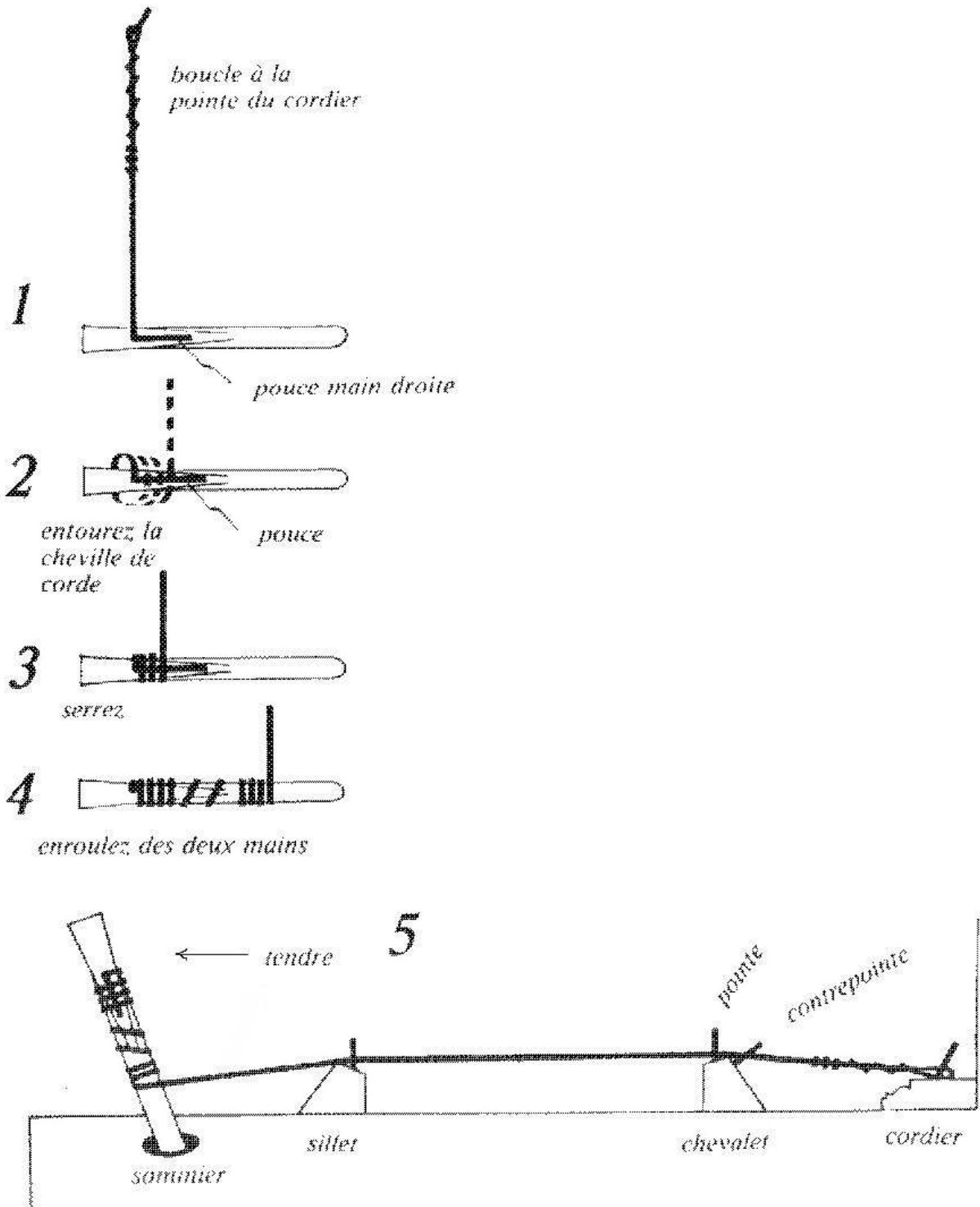

OPERATION EN SOLO

Déplacez les sautereaux avoisinant le passage de la corde. Munissez vous de la nouvelle corde bouclée (croquis), d'une paire de vieux ciseaux, et de la clef d'accord-marteau.

Disposer vos outils près du sommier, car vous ne pourrez plus lâcher la corde

tant qu'elle ne sera pas attachée au sommier. (clef d'accord, petit marteau, pince coupante et pince plate, clef d'accord selon clavecin)
Le principe est de toujours garder la corde tendue à partir de la pointe du cordier qui longe la courbe du clavecin.

Enfilez la boucle de la corde à la pointe du cordier (maintenir avec un livre !) et aussitôt, en restant tendu, contournez la joue de l'instrument, et présentez la corde toujours tendue à l'aplomb du trou libre dans le sommier. En visant le trou de cheville, 15 cm de plus doivent être rajoutés avant de coupez la corde.

Dans le cas d'une cheville non percée :

Fabriquez une amorce comme suit. Sur l'extrémité de la corde confectionnez soigneusement, un coude à angle droit d'1 cm, en le fabricant soit sur votre ongle ou avec une pince plate (photos et croquis)

Souvenez vous du sens d'enroulement de la corde.

Rapidement, couchez cette amorce sur le méplat de la cheville, et maintenez la avec le pouce de la main droite, en conservant toujours la corde tendue. Cette main étant fixe; d'un geste rapide de l'autre main entourez et emprisonnez cette amorce avec la corde en contournant la tête de la cheville (trois tours dans le bon sens suffisent en tirant et marquant bien la corde aux arrêtes de la cheville) et cela la corde toujours tendue.

(Si la cheville est percée :

enfiler dans l'orifice l'extrémité de la corde, et repliez la le long de la cheville en songeant qu'elle ne devra pas toucher le sommier une fois posée).

Toujours tendue, enroulez la corde en tirant, dans le sens observé précédemment, comme si vous rouliez une cigarette entre les doigts jusqu'à la bonne hauteur.

Il s'agit de faire une copie de ce qui existe déjà sur le clavecin.

Une fois parvenu au trou du sommier, introduire bien droit la cheville à la main, en gardant la tension,

(Si la cheville est à tête carrée, tourner en manivelle)

Se saisir du petit marteau ou de la clef, enfoncez la cheville à la même hauteur que ses voisines en frappant par petits coups, et bien droit, avec la clef d'accord-marteau si vous avez la chance d'être en face d'un véritable clavecin.

Vous avez enfin les mains libres; vérifiez et placez la corde à chaque pointe de chevalet puis sillet, le long de son parcours en ajustant la tension de la corde. Remplacez les sautereaux. Accordez par étapes, surtout. si la corde est en laiton (jaune) cuivre (rouge) ou en bronze (rose).

Clavecins Rouaud